

LLAVE MEZCLADORA

26131



servinox[®]
Todo para tu negocio



¡Checa tu Catálogo en Línea!
www.servinox.com.mx

CARACTERÍSTICAS

- Llave mezcladora a cubierta de 8" a centros y cuello móvil de 12".
- Línea Económica.
- 8" C / C Montaje de la cubierta
- 1" de largo con SHANKS TUERCAS y 1/2" NTP
- LÍMITES DEL SISTEMA
TEMP : 40 F MIN A 140 F MAX
PRESIÓN DE 200 PSI MAX STATIC
2.20 GPM a 80 PSI
- PESO DE TRANSPORTE
* 5.5 libras

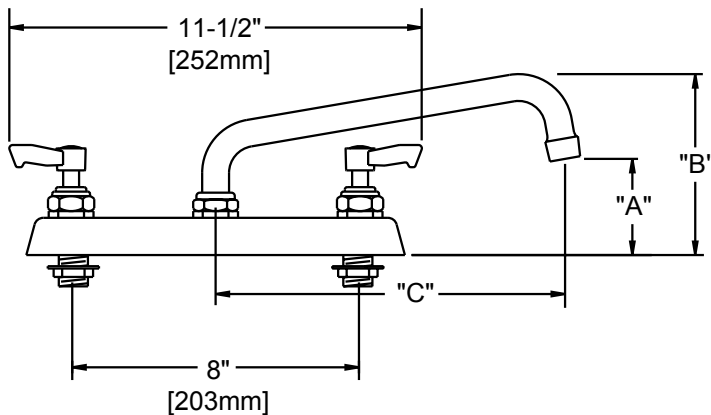

MODEL	DIM "A"	DIM "B"	DIM "C"
26131	3-5/8" [92mm]	6-3/8" [162mm]	12" [305mm]

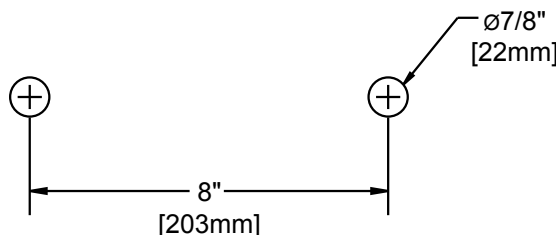

El mejoramiento de nuestros productos es fundamental, por tal motivo nos reservamos el derecho de introducir modificaciones sin previo aviso

Av. La Paz No. 913, Col. Centro, Guadalajara, Jal. C.P. 44100
Tels. (33) 3345-0650
ventas@servinox.com.mx
www.servinox.com.mx



servinox[®]
Todo para tu negocio